

Mini Hi-Fi System



Let's make things better.



PHILIPS

Important notes for users in the U.K.

Mains plug

This apparatus is fitted with an approved 13 Amp plug. To change a fuse in this type of plug proceed as follows:

- 1 Remove fuse cover and fuse.
- 2 Fix new fuse which should be a BS1362 5 Amp, A.S.T.A. or BSI approved type.
- 3 Refit the fuse cover.

If the fitted plug is not suitable for your socket outlets, it should be cut off and an appropriate plug fitted in its place.

If the mains plug contains a fuse, this should have a value of 5 Amp. If a plug without a fuse is used, the fuse at the distribution board should not be greater than 5 Amp.

Note: The severed plug must be disposed of to avoid a possible shock hazard should it be inserted into a 13 Amp socket elsewhere.

How to connect a plug

The wires in the mains lead are coloured with the following code: blue = neutral (N), brown = live (L).

- As these colours may not correspond with the colour markings identifying the terminals in your plug, proceed as follows:
 - Connect the blue wire to the terminal marked N or coloured black.
 - Connect the brown wire to the terminal marked L or coloured red.
 - Do not connect either wire to the earth terminal in the plug, marked E (or \perp) or coloured green (or green and yellow).

Before replacing the plug cover, make certain that the cord grip is clamped over the sheath of the lead - not simply over the two wires.

Copyright in the U.K.

Recording and playback of material may require consent. See Copyright Act 1956 and The Performer's Protection Acts 1958 to 1972.

Italia

DICHIARAZIONE DI CONFORMITA'

Si dichiara che l'apparecchio FW-C390 Philips risponde alle prescrizioni dell'art. 2 comma 1 del D.M. 28 Agosto 1995 n. 548.

Fatto a Eindhoven

Philips Consumer Electronics
Philips, Glaslaan 2
5616 JB Eindhoven, The Netherlands

Norge

Typeskilt finnes på apparatens underside.

Observer: Nettbryteren er sekundert innkoplet. Den innebygde nettdelen er derfor ikke frakoplet nettet så lenge apparatet er tilsluttet nettkontakten.

For å redusere faren for brann eller elektrisk støt, skal apparatet ikke utsettes for regn eller fuktighet.

CAUTION

Use of controls or adjustments or performance of procedures other than herein may result in hazardous radiation exposure or other unsafe operation.

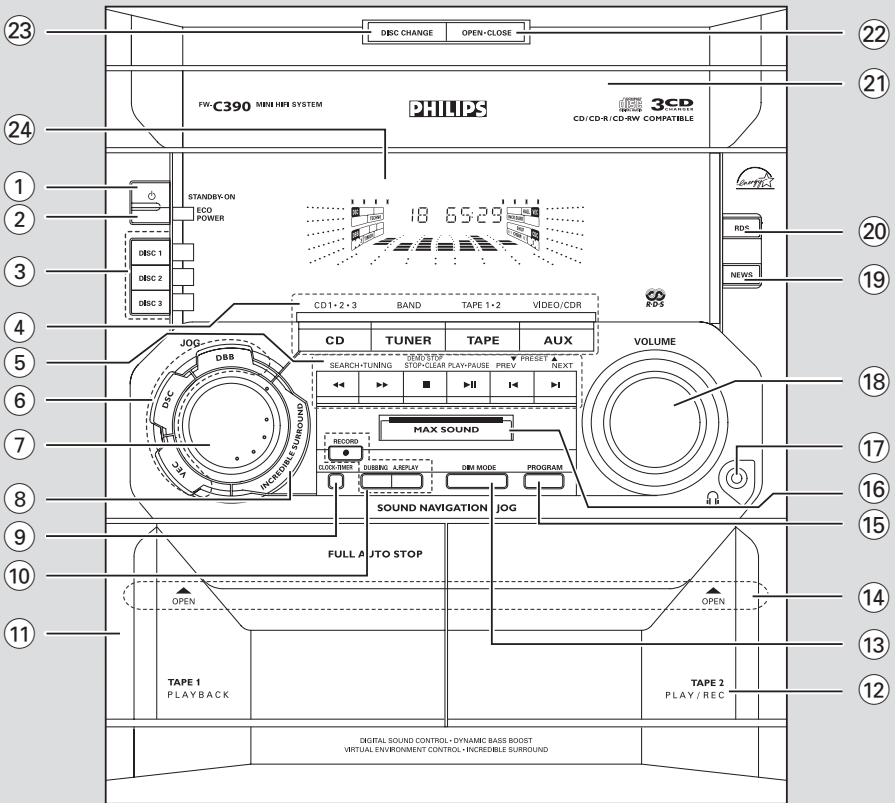
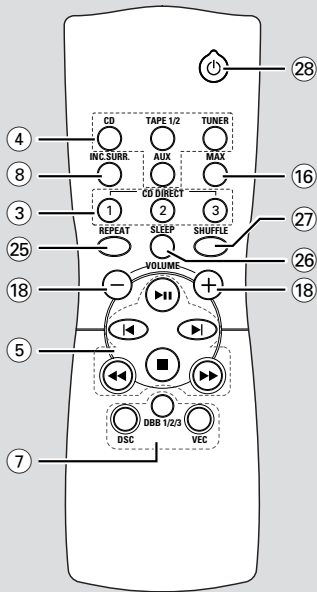

Algemene informatie

Bijgeleverde accessoires	108
Handelsmerk	108
Met het oog op het milieu	108
Veiligheidsvoorschriften	108

Vorbereiding

Aansluitingen op de achterkant	109–110
Netaansluiting	
Antenneaansluitingen	
Luidspreker aansluitingen	
Extra aansluitingen	110
Aansluiten van andere apparaten op uw systeem	
Plaatsen van de batterijen in de afstandsbediening	110

Bedieningsknoppen

Bedieningsknoppen op het systeem en de afstandsbediening	111–112
--	---------

Basisfuncties

Plug & Play	113–114
Demonstratieprogramma	114
Inschakelen van het systeem	114
Stand-by schakelen van het systeem	114
Het systeem in de energiebesparende stand-by-stand schakelen	114
Dimstanden	114
Instellen van het volume	115
Klankeffecten	115–116
MAX SOUND - optimale klank	
VEC (Virtual Environment Control)	
- virtuele omgeving	
DSC (Digital Sound Control)	
- digitale klankregeling	
DBB (Dynamic Bass Boost) - basversterking	
Incredible Surround - ruimtelijk surround-effect	

Bediening van de cd-speler

Geschikte cd's	117
Plaatsen van cd's	117
Afspelen van cd's	118
Kiezen van een bepaald nummer/ passage	118
Cd's verwisselen tijdens het afspelen	118
Repeat en Shuffle - herhalen en afspelen in willekeurige volgorde	118–119
Herhaald afspelen	
Afspelen in willekeurige volgorde	
Programmeren van cd-nummers	119
Wissen van het programma	119

Radio-ontvangst

Afstemmen op een radiozender	120
Programmeren van radiozenders	120–121
Automatisch programmeren van voorkeurzenders	
Handmatig programmeren van voorkeurzenders	
Afstemmen op een geprogrammeerde zender	121
RDS	121–122
Instellen van de RDS-klok	
Nieuwsberichten (NEWS)	122

Bediening van/ opnemen op het cassettedeck

Plaatsen van een cassette	123
Afspelen van een cassette	123–124
Versneld terug-/vooruitspoelen	124
Algemene informatie over opnemen	124
Vorbereidingen voor het opnemen	124
Opnemen met één druk op de knop	125
Synchroon starten bij opnemen van een cd	125
Kopiëren van cassettes	125

Klok/Timer

Lezen van de klok	126
Instellen van de klok	126
Instellen van de timer	127
Om de timer uit te schakelen	
Om de timer opnieuw in te schakelen	
Inslapen met de timer	128

Externe apparaten

Luisteren naar een extern apparaat	128
--	-----

Technische gegevens

129	
Onderhoud	130

Verhelpen van storingen ...

130–131

Algemene informatie

Dit apparaat voldoet aan de radio-ontstoringseisen van de Europese Unie.

Bijgeleverde accessoires

- 2 luidsprekerboxen
- Afstandsbediening
- Batterijen (2 x type AA) voor de afstandsbediening
- AM-raamantenne
- FM-draadantenne
- Netsnoer

Handelsmerk

Energy Star

Als ENERGY STAR®-partner heeft Philips vastgesteld dat dit product voldoet aan de ENERGY STAR®-richtlijnen omtrent efficiënt energiegebruik.



Met het oog op het milieu...

Wij hebben alle overbodig verpakkingsmateriaal weggelaten en ervoor gezorgd dat de verpakking gemakkelijk in drie materialen te scheiden is: karton (doos), polystyreenschuim (buffer) en polyethyleen (zakken, beschermfolie).

Uw systeem bestaat uit materialen die door een gespecialiseerd bedrijf gerecycleerd en hergebruikt kunnen worden. Informeer waar u verpakkingsmateriaal, lege batterijen en oude apparatuur kunt inleveren.

Veiligheidsvoorschriften

- Controleer voor u het systeem aansluit of de netspanning op het typeplaatje (of de netspanning die naast de netspanningskiezer staat) overeenkomt met de plaatselijke netspanning. Is dit niet het geval, neem dan contact op met uw leverancier.
- Zet het systeem op een vlakke, harde en stevige ondergrond.
- Zet het systeem op een plaats waar er voldoende ventilatie mogelijk is om oververhitting van het systeem te voorkomen. Zorg ervoor dat er ten minste 10 cm ruimte is achter en boven het apparaat en 5 cm aan de zijanten.
- Houd het systeem, de batterijen of cd's uit de buurt van vocht, regen, zand of warmtebronnen bijvoorbeeld bij verwarmingsapparatuur of in de volle zon
- Als u het systeem vanuit de kou in een warme ruimte brengt, of als u het in een vochtige kamer plaatst dan kan de lens van de cd-speler binnenin het systeem beslaan. In zo'n geval kan de cd-speler niet normaal functioneren. Laat het systeem ongeveer een uur aanstaan zonder cd erin totdat het afspelen van een cd weer normaal mogelijk is.
- De mechanische delen van het apparaat zijn voorzien van zelfsmurende lagers en mogen dus niet gesmeerd of geolied worden.
- **Als het systeem stand-by staat, wordt nog steeds stroom verbruikt. Haal de stekker van het netsnoer uit het stopcontact als u de netvoeding helemaal uit wilt schakelen.**

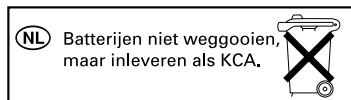

NL Batterijen niet weggooien, maar inleveren als KCA.

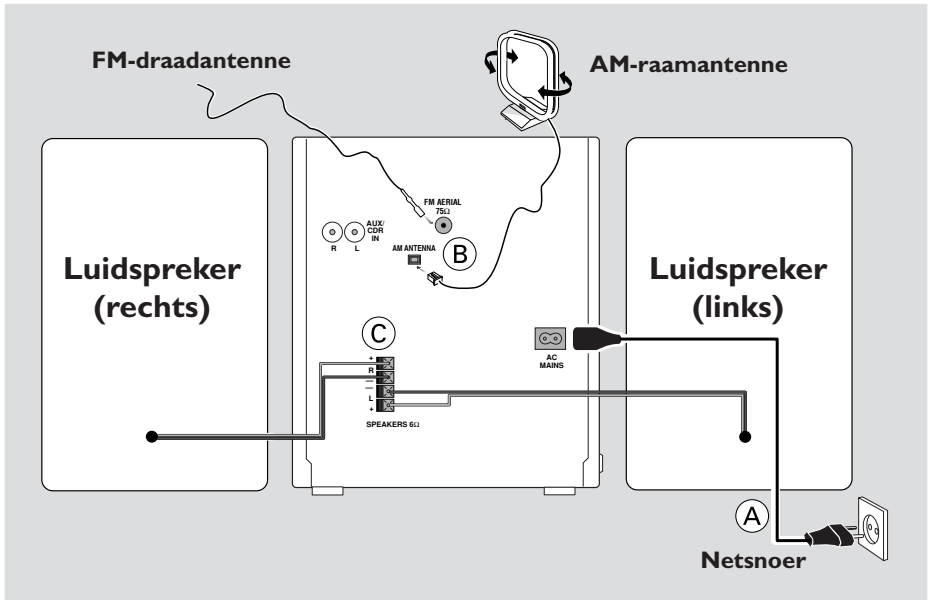

Aansluitingen op de achterkant

Het typeplaatje zit op de achterkant van het systeem.

A Netaansluiting

Controleer of alle andere aansluitingen gemaakt zijn voor u de stekker van het netsnoer in het stopcontact stopt.

WAARSCHUWING!

- Gebruik voor optimaal functioneren enkel het oorspronkelijke netsnoer.
- Verbind of wijzig nooit aansluitingen terwijl het systeem ingeschakeld is.

Het systeem heeft een ingebouwde beveiliging tegen oververhitting. Daardoor kan het voorkomen dat het systeem onder extreme omstandigheden automatisch stand-by geschakeld wordt. Mocht dit zich voordoen, laat het systeem dan afkoelen voor u het opnieuw gebruikt (niet op alle modellen aanwezig).

B Antenneaansluitingen

Sluit de bijgeleverde AM-raamantenne en de FM-antenne aan op de bijbehorende aansluitbus. Verplaats de antenne tot de ontvangst optimaal is.

AM-antenne

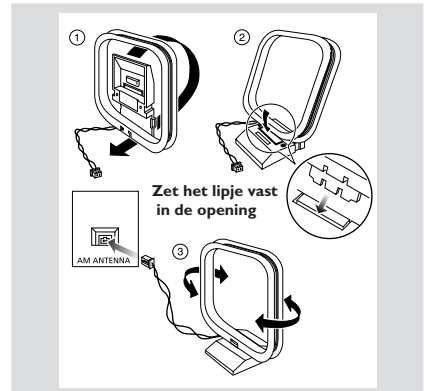

- Plaats de antenne zo ver mogelijk uit de buurt van tv's, videorecorders of andere stralingsbronnen.

Vorbereiding

FM-antenne

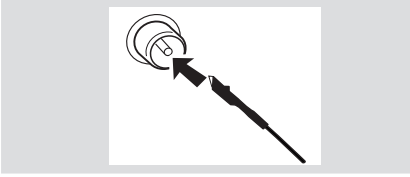

- U kunt de FM-stereo-ontvangst verbeteren door een FM-buitenantenne aan te sluiten op de aansluitbus FM ANTENNA.

C Luidspreker aansluitingen

Voorluidsprekers

Sluit de luidsprekerkabels aan op de aansluitklemmen SPEAKERS, de rechterluidspreker op "R" en de linkerluidspreker op "L", de gekleurde (gemarkeerde) draad op de "+" en de zwarte (ongemarkeerde) draad op de "-".

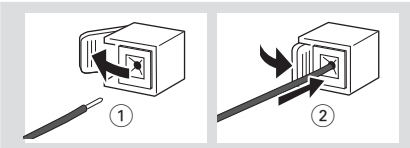

- Zet het afgestripte uiteinde van de kabel vast in de klem zoals hieronder aangegeven.

Opmerkingen:

- Gebruik voor een optimale geluidsweergave de bijgeleverde luidsprekers.
- Sluit niet meer dan één luidspreker aan op elk paar luidsprekerklemmen + / -.
- Sluit geen luidsprekers aan met een impedantie die lager is dan die van de bijgeleverde luidsprekers. Zie hoofdstuk TECHNISCHE GEGEVENS in deze gebruiksaanwijzing.

Extra aansluitingen

Er zijn geen extra apparaten en aansluitkabels bijgeleverd. Volg de gebruiksaanwijzing van de aangesloten apparatuur voor meer details.

Aansluiten van andere apparaten op uw systeem

Sluit de linker- en rechteraudio-uitgangen (OUT) van een tv, een videorecorder, een laserdiskspeler, een DVD-speler of een cd-recorder aan op de ingangen **AUX/CDR IN**.

Opmerking:

- Als u een apparaat aansluit met een mono-uitgang (een enkele audio-uitgang), verbind deze dan met de linker AUX/CDR IN-ingang. U kunt ook een cinch-verlooptkabel met enkele naar dubbele stekker gebruiken (het geluid blijft echter mono).

Plaatsen van de batterijen in de afstandsbediening

Plaats twee batterijen (type R06 of AA) in de afstandsbediening met de juiste polariteit zoals aangegeven met de tekens "+" en "-" in het batterijvak.

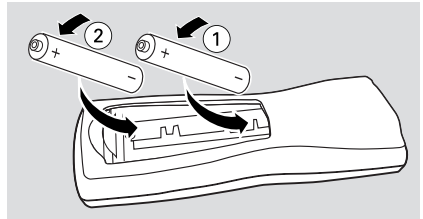

LET OP!

- Verwijder de batterijen als ze leeg zijn of als u ze langere tijd niet zult gebruiken.
- Gebruik geen oude en nieuwe batterijen, of batterijen van een verschillend type door elkaar.
- Batterijen bevatten chemicaliën en moeten daarom op de juiste manier ingeleverd worden.

Bedieningsknoppen op het systeem en de afstandsbediening

① **STANDBY ON**

- om het systeem aan te zetten of stand-by te schakelen.

② **ECO POWER**

- om het systeem aan te zetten of in de energiebesparende stand-by-stand te schakelen.

③ **DISC 1/2/3 (CD DIRECT 1/2/3)**

- om het cd-vak te kiezen waarvan u de cd wilt afspelen.

④ **Bronkeuze** – om te kiezen uit het volgende :

CD (CD 1•2•3)

- om het cd-vak te kiezen 1, 2 of 3.

TUNER (BAND)

- om het golfgebied te kiezen : FM, MW of LW.

TAPE (TAPE 1• 2)

- om cassettedeck 1 of 2 te kiezen.

AUX (VIDEO/CDR)

- om het inkomend signaal van een extra apparaat te kiezen : AUX of CDR.

⑤ **Per apparaat verschillend**

◀▶ SEARCH•TUNING

bij CD om een vorige/volgende passage te zoeken.

bij TUNER om af te stemmen op een lagere of hogere radiofrequentie.

bij TAPE om terug of vooruit te spoelen.

bij CLOCK (enkel op het systeem) om het uur in te stellen.

■ **STOP•CLEAR (DEMO STOP)**

bij CD om het afspelen te beëindigen of om een programma te wissen.

bij TUNER (enkel op het systeem) om het programmeren te beëindigen.

bij TAPE om het afspelen of opnemen te beëindigen.

bij DEMO (enkel op het systeem) om het demonstratieprogramma in/ uit te schakelen.

bij CLOCK (enkel op het systeem) om het instellen van de klok te beëindigen of de timer uit te schakelen.

bij PLUG & PLAY... (enkel op het systeem) om Plug & Play te beëindigen.

▶ **II PLAY•PAUSE**

bij CD om het afspelen te starten en te onderbreken.

bij TAPE om het afspelen te starten.

bij PLUG & PLAY... (enkel op het systeem) om Plug & Play op te starten.

◀ **PREV** / **▶ NEXT** (▼ **PRESET** ▲)

bij CD om naar het begin van het huidige, vorige of volgende nummer te gaan.

bij TUNER om een geprogrammeerde radiozender te kiezen.

bij CLOCK (enkel op het systeem) om de minuten in te stellen.

⑥ **SOUND NAVIGATION**

- om de JOG-knop te kiezen en te activeren voor het gewenste klankeffect : DBB, DSC of VEC.

Bedieningsknoppen

7 Jog-knop

- om de gewenste geluidsinstelling te kiezen voor het gekozen klankeffect.

DBB DBB 1, DBB 2 of DBB 3.

DSC OPTIMAL, JAZZ, ROCK of TECHNO.

VEC CINEMA, HALL of CONCERT.

8 INCREDIBLE SURROUND (INC. SURR.)

- om het surround sound-effect aan en uit te zetten.

9 CLOCK•TIMER

- om de tijd weer te geven, de klok in te stellen en de timer in te stellen.

10 Bediening van het cassettedeck

RECORD ●

- om een opname te starten op deck 2.

DUBBING

- om een cassette te kopiëren.

A. REPLAY

- om de manier van herhaald afspelen te kiezen: AUTO REPLAY (automatisch opnieuw afspelen) of ONCE (eenmaal).

11 Cassettedeck 1

12 Cassettedeck 2

13 DIM MODE

- om te kiezen uit de verschillende dimstanden : DIM 1, DIM 2, DIM 3 of DIM OFF (uit).

14 ▲ OPEN

- om het cassettevak te openen.

15 PROGRAM

bij CD om cd-nummers te programmeren.

bij TUNER om radiozenders te programmeren.

bij CLOCK om te kiezen tussen het 12-uurs- en 24-uurssysteem voor de klok.

16 MAX SOUND (MAX)

- om de optimale mix van de verschillende klankeffecten in of uit te schakelen.

17

- aansluiting voor een hoofdtelefoon.

18 VOLUME (VOLUME +/–)

- om het volume harder of zachter te zetten.

19 NEWS

- om automatisch verkeersberichten te horen.

20 RDS

- om de RDS-informatie te kiezen.

21 CD-lade

22 OPEN•CLOSE

- om de cd-lade te openen of te sluiten.

23 DISC CHANGE

- om cd's te verwisselen.

24 Display

- geeft informatie over het systeem.

25 REPEAT

- om nummers/ cd's/ een programma te herhalen.

26 SLEEP

- om de timer voor het inslapen in te schakelen, uit te schakelen en in te stellen.

27 SHUFFLE

- om alle nummers van alle aanwezige cd's/ een programma in willekeurige volgorde af te spelen.

28

- om het systeem stand-by te schakelen.

- om het systeem in de energiebesparende stand-by-stand te schakelen.

Opmerkingen voor de afstandsbediening:

- Kies eerst het apparaat dat u wilt bedienen door op de bijbehorende bronkeuzetoets op de afstandsbediening te drukken (bijvoorbeeld CD of TUNER).

- Kies vervolgens de gewenste functie (bijvoorbeeld ►, ◀, ▶).

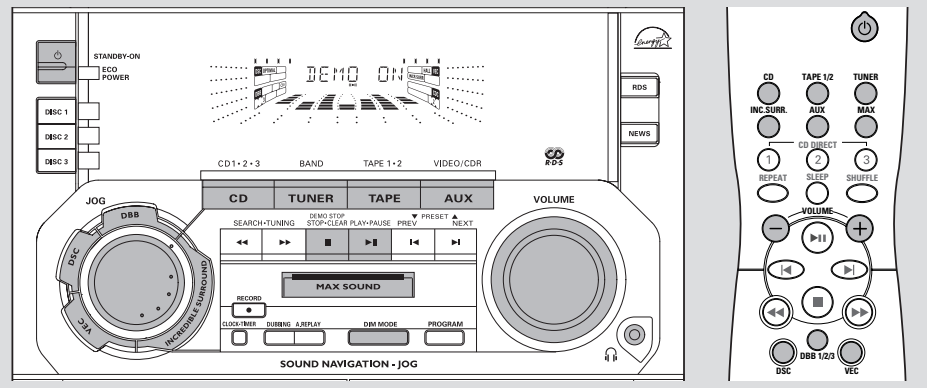

BELANGRIJK!

Zorg ervoor dat u alle voorbereidingen uitgevoerd heeft voor u begint met het bedienen van het systeem.

Plug & Play

Met Plug & Play kunt u alle beschikbare RDS-zenders en radiozenders automatisch opslaan.

Installeren/ inschakelen bij ingebruikneming

- 1 Bij het inschakelen van het systeem verschijnt in het display "AUTO INSTALL - PRESS PLAY" automatisch installeren - druk op PLAY).
- 2 Druk op ►|| op het systeem om het installeren te starten.
 - In het display verschijnt "INSTALL" gevolgd door "TUNER" en vervolgens "AUTO".
 - PROG begint te knipperen.
 - Het systeem slaat automatisch alle zenders met een voldoende sterk signaal op, te beginnen met alle RDS-zenders en daarna achtereenvolgens de radiozenders op de FM-, MW- en LW-band. Zwakke RDS-zenders kunnen later als voorkeuzender geprogrammeerd worden.
 - Als alle beschikbare radiozenders opgeslagen zijn of als het geheugen, waarin 40 radiozenders geprogrammeerd kunnen worden, vol is dan begint de laatste geprogrammeerde zender (of de eerste beschikbare RDS-zender) te spelen.

- 3 Als de eerste geprogrammeerde zender een RDS-zender is dan gaat het systeem over op het instellen van de RDS-klok.

→ In het display verschijnt "INSTALL" gevolgd door "TIME" en vervolgens "SEARCH RDS TIME".

→ Wanneer de RDS-tijd ontvangen wordt, verschijnt in het display "RDS TIME" (RDS-tijd) en wordt de juiste tijd opgeslagen.

→ Als de RDS-zender niet binnen 90 seconden de tijd uitstuurt dan wordt het programmeren automatisch beëindigd en verschijnt in het display "NO RDS TIME" (geen RDS-tijd).

- Als de eerste geprogrammeerde zender geen RDS-zender is;
 - Het programmeren wordt automatisch beëindigd.

Om Plug & Play opnieuw te installeren

- 1 Houd, vanuit stand-by of tijdens het demonstratieprogramma, ►|| op het systeem ingedrukt tot "AUTO INSTALL - PRESS PLAY" in het display verschijnt.
- 2 Druk nogmaals op ►|| om het installeren te starten.
 - Alle eerder opgeslagen radiozenders worden vervangen.

Om Plug & Play te beëindigen zonder op te slaan

- Druk op ■ op het systeem.
 - Als de Plug & Play-installatie niet klaar was, wordt deze functie opnieuw opgestart de volgende keer dat u het systeem inschakelt.

Opmerkingen:

- Als het systeem ingeschakeld wordt dan kan het voorkomen dat de cd-lade open en dicht gaat om het systeem op te starten.
- Als er geen stereofrequentie gevonden werd tijdens Plug & Play, verschijnt in het display "CHECK ANTENNA" (controleer antenne).
- Als tijdens Plug & Play binnen 15 seconden geen enkele toets ingedrukt wordt dan wordt Plug & Play automatisch beëindigd.

Demonstratieprogramma

Het systeem is voorzien van een demonstratieprogramma dat u de verschillende functies laat zien die het systeem biedt.

Om het demonstratieprogramma in te schakelen

- Houd, vanuit stand-by, **■** op het systeem ingedrukt tot "DEMO ON" in het display verschijnt.
→ Het demonstratieprogramma begint.

Om het demonstratieprogramma uit te schakelen

- Houd **■** op het systeem ingedrukt tot "DEMO OFF" in het display verschijnt.
→ Het systeem wordt stand-by geschakeld.

Inschakelen van het systeem

Vanuit stand-by/ tijdens het demonstratieprogramma

- Druk op **STANDBY ON** om de laatst gekozen bron in te schakelen.
- Druk op **CD, TUNER, TAPE (TAPE 1/2)** of **AUX**.
- Druk op **OPEN • CLOSE**.
→ De cd-speler van het systeem wordt ingeschakeld.

Vanuit de energiebesparende stand-by-stand

- Druk op **ECO POWER** om de laatst gekozen bron in te schakelen.
- Druk op **CD, TUNER, TAPE 1/2** of **AUX** op de afstandsbediening.

Stand-by schakelen van het systeem

Vanuit het demonstratieprogramma

- Houd **■** op het systeem ingedrukt.

Vanuit elke andere stand (behalve de energiebesparende stand-by-stand)

- Druk op **STANDBY ON** (of **⏻** op de afstandsbediening).
→ Als het systeem stand-by staat, wordt in het display de tijd weergegeven.

Het systeem in de energiebesparende stand-by-stand schakelen (< 1 watt)

- Druk op **ECO POWER** (of houd **⏻** op de afstandsbediening ingedrukt).
→ In het display verschijnt "ECO PWR"; vervolgens verdwijnt alles uit het display.
→ De energiebesparende ECO POWER-indicator blijft branden.

Opmerking:

- Als u het demonstratieprogramma niet uitgeschakeld heeft dan wordt het hervat vijf seconden nadat het systeem in de energiebesparende stand-by-stand of stand-by geschakeld werd.

Dimstanden

Met deze functie kunt u de helderheid van het display kiezen.

- Bij elk bronapparaat (behalve de energiebesparende stand-by-stand of stand-by), druk herhaaldelijk op **DIM MODE** om de dimstand DIM 1, DIM 2, DIM 3 of DIM OFF (uit) te kiezen.
→ In het display verschijnt **DIM**, behalve als u DIM OFF (uit) gekozen heeft.

DIM mode	Helderheid	Spectrum Analyser
1	normaal	uit
2	halve	aan
3	halve	uit
OFF	normaal	aan

Instellen van het volume

Stel de knop **VOLUME** in om het geluidsniveau harder (draai de knop in de richting van de klok of druk op **VOLUME +**) of zachter (draai de knop tegen de richting van de klok of druk op **VOLUME -**) te zetten.

Luisteren met een hoofdtelefoon

- Sluit de stekker van de hoofdtelefoon aan op de aansluitbus  op de voorkant van het systeem.

→ De luidsprekers worden uitgeschakeld.



Klankeffecten

Voor een optimaal geluid kunt u beter niet meer dan één van de volgende klankeffecten tegelijk kiezen : MAX SOUND, DSC of VEC.

MAX SOUND - optimale klank

De functie MAX SOUND zorgt voor de optimale mix van de verschillende klankeffecten (bijvoorbeeld DSC, VEC, DBB).

- Druk herhaaldelijk op **MAX SOUND** (of op **MAX** op de afstandsbediening).



→ Indien ingeschakeld dan verschijnt in het display **MAX SOUND** en begint de MAX SOUND -knop te branden.

→ Indien uitgeschakeld dan verschijnt in het display "MIX OFF".

Opmerking:

– Als MAX SOUND gekozen is dan worden alle overige klankeffecten automatisch uitgeschakeld.

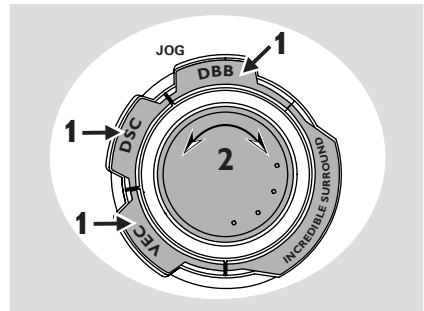

VEC (Virtual Environment Control) - virtuele omgeving

Met de VEC-functie kunt u op het systeem een bepaald type omgeving kiezen.

- 1 Druk op **VEC**.
→ De gekozen VEC-instelling wordt weergegeven.
- 2 Draai de **JOG**-knop (of druk herhaaldelijk op **VEC** op de afstandsbediening) om CINEMA, HALL of CONCERT te kiezen.
→ De gekozen VAC-instelling licht op.

Opmerking:

– Als u VEC kiest, wordt Incredible Surround automatisch ingeschakeld.

DSC (Digital Sound Control) - digitale klankregeling

Met de DSC-functie kunt u genieten van speciale klankeffecten met de bijbehorende voorgeprogrammeerde equalizer-instelling om een bepaald type muziek optimaal weer te geven.

- 1 Druk op **DSC**.
→ De gekozen DSC-instelling wordt weergegeven.
- 2 Draai de **JOG**-knop (of druk herhaaldelijk op **DSC** op de afstandsbediening) om OPTIMAL, JAZZ, ROCK of TECHNO te kiezen.

DBB (Dynamic Bass Boost) – basversterking

Met de DBB-functie worden de lage tonen versterkt.

- 1 Druk op **DBB**.
→ In het display verschijnt **DBB**, behalve als u DBB OFF (uit) gekozen heeft.
- 2 Draai de **JOG**-knop (of druk herhaaldelijk op **DBB 1/2/3** op de afstandsbediening) om DBB 1, DBB 2, DBB 3 of DBB OFF te kiezen.

Opmerking:

– *Sommige cd's of cassettes zijn met een grote dynamiek opgenomen. Er kan dan vervorming optreden als het volume hard staat. Als dit gebeurt dan kunt u het beste de en de DBB-functie uitzetten of het volume zachter zetten.*

Automatisch kiezen van de DSC-DBB-instelling

Voor elke DSC-instelling wordt automatisch de meest geschikte DBB-instelling gekozen. U kunt echter ook handmatig de DBB-instelling kiezen die het beste past voor uw luisteromgeving.

DSC	DBB
JAZZ	uit
ROCK	aan (3)
TECHNO	aan (3)
OPTIMAL	aan (2)

Incredible Surround - ruimtelijk surround-effect

Met de Incredible Surround-functie wordt de virtuele afstand tussen de voorluidsprekers vergroot zodat er een enorm ruimtelijk en allesomvattend stereo-effect ontstaat.

- Druk herhaaldelijk op **INCREDIBLE SURROUND** (of **INC. SURR.** op de afstandsbediening).
→ Indien ingeschakeld, verschijnt in het display **INC. SUR** en "INC SURROUND".
→ Indien uitgeschakeld, staat in het display "IS OFF" (IS uit).

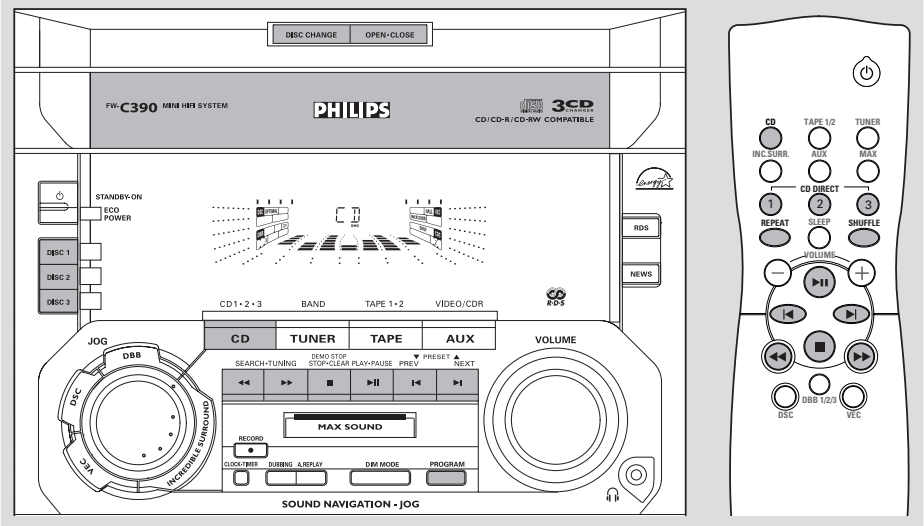

BELANGRIJK!

- Dit systeem is geschikt voor gewone cd's. Gebruik geen accessoires zoals een cd-adapterring of cd-folie enzovoort die in de handel verkrijgbaar zijn; deze kunnen het cd-mechanisme beschadigen.
- Plaats niet meer dan één cd in elk cd-vak.

Geschikte cd's

Op dit systeem kunnen de volgende formaten afgespeeld worden: alle digitale audio-cd's, afgesloten digitale audio-cd-recordables (CD-R) en afgesloten digitale audio-cd-rewritables (CD-RW).



Plaatsen van cd's

- 1 Druk op **OPEN-CLOSE** om de cd-lade te openen.
- 2 Plaats in elk van de twee cd-vakken een cd. Druk op **DISC CHANGE** om de derde cd te plaatsen.
 - De cd-lade draait tot u ook in het lege cd-vak een cd kunt leggen.

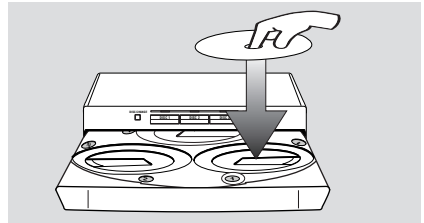

- 3 Druk op **OPEN-CLOSE** om de cd-lade te sluiten.
 - In het display verschijnt "READING" (aan het lezen). In het display verschijnen het gekozen cd-vak, het totale aantal nummers en de speelduur.
 - De verlichte toets geeft aan dat er een cd in de cd-lade zit.

Opmerkingen:

- Plaats de cd's met de bedrukte kant naar boven.
- Om er zeker van te zijn dat het systeem optimaal functioneert, moet u wachten tot de cd('s) volledig gelezen zijn voor u verdergaat.

Bediening van de cd-speler

Afspelen van cd's

Om alle cd's in de cd-lade af te spelen

- Druk op ►||
→ Alle aanwezige cd's worden eenmaal afgespeeld en daarna stopt de speler.
→ Tijdens het afspelen worden het gekozen cd-vak, het huidige nummer en de verstreken speelduur van dat nummer in het display weergegeven.

Om één disk af te spelen

- Druk, als CD gekozen is, op **DISC 1/2/3** (of op **CD DIRECT 1/2/3** op de afstandsbediening).
→ De gekozen cd wordt eenmaal afgespeeld en daarna stopt de speler.

Om het afspelen te onderbreken

- Druk op ►||
→ De duur van het huidige nummer begint te knippen.
- Druk opnieuw op ►|| om verder te gaan met afspelen.

Om het afspelen te beëindigen

- Druk op ■.

Kiezen van een bepaald nummer/ passage

Om tijdens het afspelen een bepaalde passage te zoeken

- Houd ◀◀ of ▶▶ ingedrukt en laat los wanneer u de gewenste passage gevonden heeft.
→ Tijdens het zoeken wordt het geluid zachter gezet.

Om het gewenste nummer te kiezen

- Druk herhaaldelijk op ◀ of ▶ tot het gewenste nummer in het display verschijnt.
- Als de speler stilstaat, druk dan op ►|| om het afspelen te starten.

Opmerking:

– Als u bij **Shuffle** op ◀ drukt dan gaat de speler slechts terug naar het begin van het huidige nummer.

Om tijdens het afspelen naar het begin van het huidige nummer te gaan

- Druk eenmaal op ◀.

Cd's verwisselen tijdens het afspelen

- 1 Druk op **DISC CHANGE**.
→ De disklade gaat open zonder dat het afspelen onderbroken wordt.
- 2 Druk nogmaals op **DISC CHANGE** om de binnenste cd te verwisselen.
→ In het display verschijnt "DISC CHANGE" (cd verwisselen) en de cd stopt met spelen.
→ De cd-lade gaat dicht om de binnenste cd naar voren te halen en gaat vervolgens weer open zodat u bij de binnenste cd kunt.

Repeat en Shuffle - herhalen en afspelen in willekeurige volgorde

U kunt zowel voor als tijdens het afspelen de manieren van afspelen kiezen of wijzigen.

Herhaald afspelen

- 1 Druk herhaaldelijk op **REPEAT** op de afstandsbediening om te kiezen uit :
→ "TRACK" – om het huidige nummer te herhalen.
→ "DISC" – om de huidige disk te herhalen.
→ "ALL DISC" of "PROGRAM" – om alle aanwezige disks of programma's te herhalen.
- 2 Om op de normale manier verder te gaan met afspelen drukt u op **REPEAT** tot "OFF" (uit) in het display verschijnt.
→ In het display verschijnt **REP**, behalve als u **REPEAT OFF** (uit) gekozen heeft.

Afspelen in willekeurige volgorde

- 1 Druk op **SHUFFLE** op de afstandsbediening.
→ In het display verschijnen "SHUFFLE" en SHUF.
→ Alle aanwezige disks of geprogrammeerde nummers (indien er een programma is) worden in willekeurige volgorde afgespeeld.
- 2 Om op de normale manier verder te gaan met afspelen drukt u nogmaals op **SHUFFLE**.
→ SHUF verdwijnt uit het display.

Opmerkingen:

- Tijdens het afspelen van een programma of in willekeurige volgorde, is het niet mogelijk om enkel de huidige disk te herhalen (Repeat Disc).
- Als u op de toets OPEN•CLOSE drukt dan worden alle Shuffle- en Repeat-keuzes uitgeschakeld.

Programmeren van cd-nummers

Wanneer de cd-speler stilstaat kunt u nummers programmeren. In het totaal kunnen 40 nummers in het geheugen opgeslagen worden in elke willekeurige volgorde.

- 1 Leg de gewenste cd's in de cd-lade (zie "Plaatsen van cd's").
- 2 Druk op **PROGRAM** om te beginnen met programmeren.
→ PROG begint te knipperen.
- 3 Druk op **CD** of **DISC 1/2/3** om de cd te kiezen.
- 4 Druk herhaaldelijk op **◀** of **▶** om het gewenste nummer te kiezen.
- 5 Druk op **PROGRAM** om het nummer op te slaan.
- Herhaal de **stappen 3 tot 5** om nog meer nummers en cd's te programmeren.
- 6 Druk **eenmaal** op **■** om het programmeren te beëindigen.
→ PROG blijft staan en de programmeerstand blijft ingeschakeld.
→ In het display verschijnen het totale aantal geprogrammeerde nummers en de totale speelduur.

- 7 Druk op **▶||** om het afspelen van het programma te starten.
→ In het display verschijnt "PLAY PROGRAM" (programma wordt afgespeeld).

Opmerkingen:

- Als de totale speelduur meer is dan "99:59" of als één van de geprogrammeerde nummers een volgnummer heeft hoger dan 30 dan verschijnt in het display "- : - : -" in plaats van de totale speelduur.
- Als u meer dan 40 nummers probeert te programmeren dan verschijnt in het display "FULL" (vol).
- Als u op één van de toetsen CD DIRECT 1/2/3 drukt dan speelt het systeem de gekozen cd of het gekozen nummer af en wordt het programma tijdelijk genegeerd. PROG verdwijnt ook tijdelijk uit het display. Het verschijnt weer wanneer het afspelen van de gekozen cd afgelopen is.
- Als tijdens het programmeren gedurende 20 seconden geen enkele toets ingedrukt wordt dan wordt het programmeren automatisch beëindigd.

Om het programma te controleren

- Beëindig het afspelen en druk herhaaldelijk op **◀** of **▶**.
- Druk op **■** om het controleren te beëindigen.

Wissen van het programma

- Druk **eenmaal** op **■** als het afspelen gestopt is of **tweemaal** tijdens het afspelen.
→ PROG verdwijnt en in het display verschijnt "PROGRAM CLEAR" (programma gewist).

Opmerking:

- Het programma wordt gewist als de netvoeding uitgeschakeld wordt (stekker uit het stopcontact) of als u de cd-lade opent.

Voor opnemen, zie het hoofdstuk "Bediening van/ opnemen op het cassettedeck".

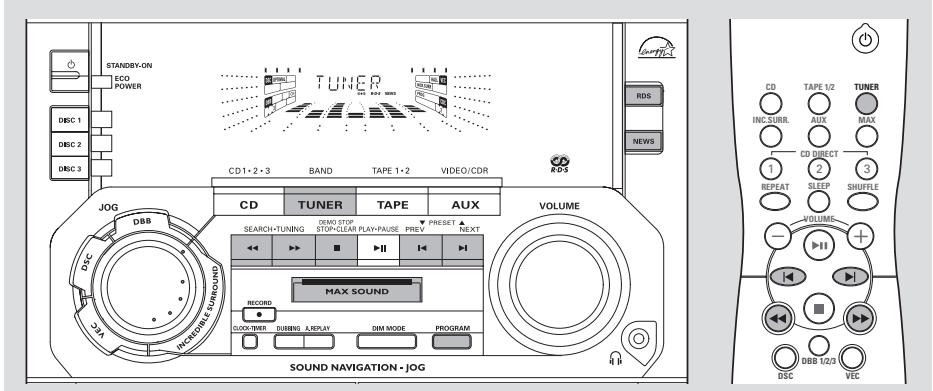

Afstemmen op een radiozender

- 1 Druk op **TUNER** om de tuner te kiezen.
→ In het display verschijnt "TUNER". Enkele seconden later verschijnt in het display de huidige zenderfrequentie.
 - 2 Druk nogmaals op **TUNER** om het gewenste golfgebied te kiezen : FM, MW of LW.
 - 3 Houd **◀◀** of **▶▶** ingedrukt tot de frequenties in het display begint te veranderen en laat dan los.
→ In het display verschijnt "SEARCH" (aan het zoeken) tot een zender met een voldoende sterk signaal gevonden is.
 - 4 Herhaal indien nodig stap 3 tot u de gewenste zender gevonden heeft.
- Om af te stemmen op een zwakke zender: druk herhaaldelijk kort op **◀◀** of **▶▶** tot de ontvangst optimaal is.

Programmeren van radiozenders

U kunt in het totaal 40 voorkeuzenders in het geheugen opslaan.

Automatisch programmeren van voorkeuzenders

- Programmeer met Plug & Play (zie "Basisfuncties - Plug & Play").
OF

- 1 Druk op **TUNER** om de tuner te kiezen.

Om het automatisch programmeren te starten vanaf een bepaald zendernummer

- Druk op **◀** of **▶** om het nummer van de gewenste voorkeuzender te kiezen.
→ Voorkeuzenders die reeds opgeslagen zijn onder een bepaald nummer zullen niet opnieuw geprogrammeerd worden onder een ander zendernummer.
- 2 Houd **PROGRAM** ingedrukt tot "AUTO" (automatisch) in het display verschijnt.
→ **PROG** begint te knipperen.
→ Het systeem slaat automatisch alle zenders met een voldoende sterk signaal op, te beginnen met alle RDS-zenders en daarna achtereenvolgens de radiozenders op de FM-, MW- en LW-band. Zwakke RDS-zenders kunnen later als voorkeuzender geprogrammeerd worden.
→ Als alle beschikbare radiozenders opgeslagen zijn of als het geheugen, waarin 40 radiozenders geprogrammeerd kunnen worden, vol is dan begint de laatste geprogrammeerde zender (of de eerste beschikbare RDS-zender) te spelen.

Om het automatisch programmeren te beëindigen

- Druk op **PROGRAM** of **■** op het systeem.

Opmerking:

– Als u geen zendernummer gekozen heeft dan start het automatisch programmeren vanaf nummer (1) en worden alle eerder opgeslagen zenders overschreven.

Handmatig programmeren van voorkeurzenders

- 1 Stem af op de gewenste radiozender (zie "Afstemmen op een radiozender").
- 2 Druk op **PROGRAM**.
→ **PROG** begint te knipperen.
→ Het eerstvolgende zendernummer dat beschikbaar is, verschijnt in het display.

Om de radiozender op te slaan onder een ander zendernummer

- Druk op ◀ of ▶ om het gewenste nummer te kiezen.
- 3 Druk nogmaals op **PROGRAM** om te radiozender op te slaan.
→ **PROG** verdwijnt uit het display.
- Herhaal de **stappen 1 tot 3** om nog meer radiozenders op te slaan.

Om het handmatig programmeren te beëindigen

- Druk op ■ op het systeem.

Opmerkingen:

– Als u meer dan 40 radiozenders probeert te programmeren dan verschijnt in het display "FULL" (vol).
– Als tijdens het programmeren gedurende 20 seconden geen enkele toets ingedrukt wordt dan wordt het programmeren automatisch beëindigd.

Afstemmen op een geprogrammeerde zender

- Druk, als de radiozenders eenmaal geprogrammeerd zijn, op ◀ of ▶ om het gewenste zendernummer te kiezen.
→ Het zendernummer, de frequentie en het golfgebied verschijnen in het display.

Voor opnemen, zie het hoofdstuk "Bediening van/ opnemen op het cassettedeck".

RDS

RDS (**R**adio **D**ata **S**ystem) is een systeem dat aan FM-zenders de mogelijkheid biedt om extra informatie mee te sturen met het normale FM-radiosignaal. Deze extra informatie kan zijn:

Naam van de zender: De naam van de radiozender verschijnt in het display.

Programmatype: De volgende programmatypes worden onderscheiden en worden door uw tuner herkend: News (nieuws), Affairs (zaken), Info, Sport, Educate (opvoeding), Drama, Culture (cultuur), Science (wetenschap), Varied (gevarieerd), Pop M (popmuziek), Rock M (rockmuziek), M.O.R. (middle of the road-muziek), Light M (lichte muziek), Classics (klassieke muziek), Other M (overige muziek), No type (geen van deze types).

Radiotekst (RT): In het display verschijnen tekstboodschappen.

Ontvangen van een RDS-radiozender

- Stem af op een radiozender op de FM-band.
→ Als de radiozender een RDS-zender is dan verschijnen in het display het RDS-symbool (**RDS**) en de naam van de radiozender.

Om de RDS-informatie te bekijken

- Druk herhaaldelijk op **RDS** om te kiezen uit de volgende soorten informatie (indien aanwezig) :
NAAM VAN DE ZENDER →
PROGRAMMATYPE →
RADIOTEKST →
ZENDERFREQUENTIE →
NAAM VAN DE ZENDER

Opmerkingen:

– Als de zender waarop u afgestemd heeft geen RDS-signaal uitzendt of geen RDS-zender is dan verschijnt in het display "NO RDS" (geen RDS).
– Als er geen RDS-tekstboodschappen beschikbaar zijn op de RDS-zender dan verschijnt in het display "NO RDS TEXT" (geen RDS-tekst).

Instellen van de RDS-klok

Er zijn RDS-zenders die om de minuut de juiste tijd doorgeven. U kunt de klok instellen met behulp van dit tijdssignaal dat samen met het RDS-signaal verstuurd wordt.

- 1 Druk **tweemaal** op **CLOCK•TIMER**.
- 2 Druk op **RDS**.
 - In het display verschijnt "SEARCH RDS TIME" (RDS-tijd wordt gezocht).
 - Wanneer de RDS-tijd ontvangen wordt, verschijnt in het display "RDS TIME" (RDS-tijd) en wordt de juiste tijd opgeslagen.
 - Als de RDS-zender binnen 90 seconden de RDS-tijd niet uitstuurt dan verschijnt in het display "NO RDS TIME" (geen RDS-tijd).

Opmerking:

– Sommige RDS-zenders geven om de minuut de tijd door. De nauwkeurigheid van de doorgegeven tijd hangt af van de RDS-zender in kwestie.

Nieuwsberichten (NEWS) (enkel

beschikbaar bij RDS-zenders)

Als het programmatype News (nieuwsberichten) herkend wordt bij een RDS-zender dan wordt de tuner automatisch ingeschakeld.

BELANGRIJK!

U kunt de NEWS-functie inschakelen vanuit stand-by, vanuit het demonstratieprogramma of vanaf elk bronapparaat behalve vanaf de tuner of vanuit de energiebesparende stand-by-stand.

Om de NEWS-functie in te schakelen

- 1 Houd **NEWS** ingedrukt tot "NEWS" in het display verschijnt.
 - In het display verschijnen **NEWS**.
 - Het systeem zoekt de eerste 5 geprogrammeerde zenders af en wacht tot het programmatype News (nieuws) beschikbaar wordt bij één van deze RDS-zenders.
 - Terwijl de NEWS-functie aan het zoeken is, wordt het bronapparaat dat speelt niet onderbroken.

- 2 Wanneer een nieuwsuitzending gevonden wordt dan schakelt het systeem automatisch de tuner in.
 - **NEWS** begint te knippenen.

Opmerkingen:

- De tuner mag niet ingeschakeld zijn als u de NEWS-functie kiest.
- Voor u de NEWS-functie inschakelt, moet u ervoor zorgen dat de eerste 5 geprogrammeerde zenders RDS-zenders zijn.
- Als de NEWS-functie ingeschakeld wordt dan werkt deze op dat moment slechts één keer.
- De NEWS-functie werkt niet wanneer u een opname aan het maken bent.
- Als er geen RDS-zender gevonden wordt dan verschijnt in het display "NO RDS NEWS" (geen RDS-nieuws).

Om de NEWS-functie uit te schakelen

- Druk opnieuw op **NEWS** of druk op **TUNER** om te tuner te kiezen.
- Druk tijdens een nieuwsbericht op één van de andere bronkeuzetoetsen om het bijbehorende bronapparaat in te schakelen.

Bediening van/ opnemen op het cassettedeck

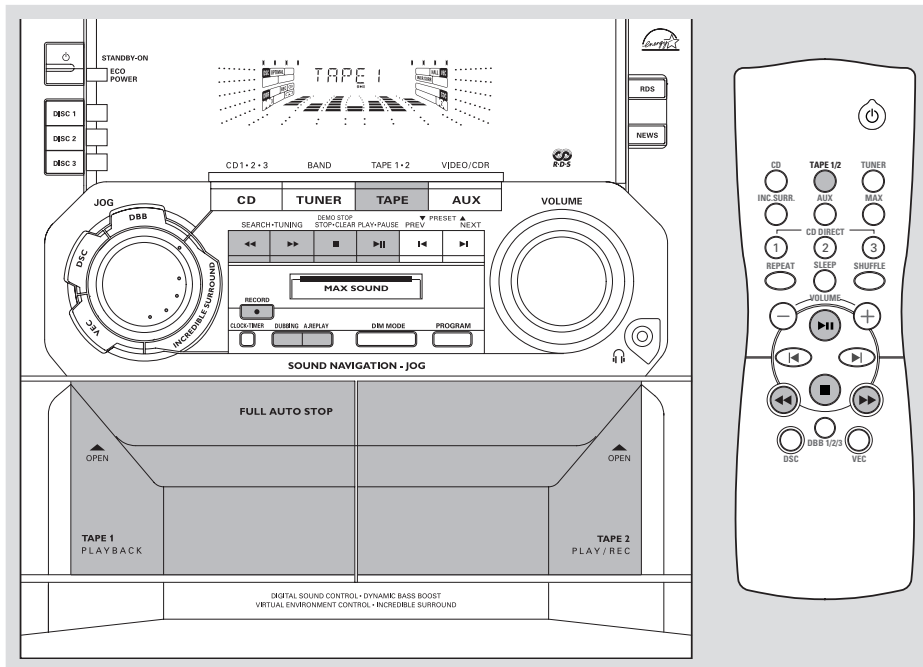

Nederlands

BELANGRIJK!

- Controleer voor het afspelen van een cassette of de band van de cassette goed strak zit en span die indien nodig aan met een potlood. Als de band niet strak zit, kan deze vast komen te zitten in het mechanisme of breken.
- De band van C-120-cassettes is erg dun en kan gemakkelijk vervormd of beschadigd worden. Het is dan ook beter ze niet te gebruiken in dit systeem.
- Bewaar de cassettes op kamertemperatuur en houd ze uit de buurt van magnetische velden (bijvoorbeeld van een transformator, tv of luidspreker).

Plaatsen van een cassette

- 1 Druk op **OPEN** om het cassettevak te openen.
- 2 Plaats de cassette met de open kant naar beneden en de volle spoel links.
- 3 Sluit het cassettevak.

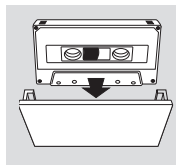

Afspelen van een cassette

Om af te spelen op het gekozen cassettedeck

- 1 Druk herhaaldelijk op **TAPE** (of op **TAPE 1/2** op de afstandsbediening) om cassettedeck 1 of 2 te kiezen.
- 2 Druk op **▶ II**.

Om het afspelen te beëindigen

- Druk op **■**.

Bediening van/ opnemen op het cassettedeck

Om automatisch herhalen of eenmaal afspelen te kiezen

- Druk herhaaldelijk op **A. REPLAY** om te kiezen uit de verschillende manieren van afspelen.
→ In het display verschijnt "AUTO REPLAY" () (automatisch herhalen) of "ONCE" () (eenmaal).

AUTO REPLAY ...aan het eind van de cassette wordt automatisch teruggespoeld en start het afspelen opnieuw. De cassette wordt maximaal 20 keer afgespeeld.

ONCE de gekozen cassettekant wordt eenmaal afgespeeld en stopt dan.

Versneld terug-/vooruitspoelen

- 1 Beëindigt het afspelen en druk op **◀◀ of ▶▶**.
→ Het versneld terug- of vooruitspoelen wordt automatisch beëindigd aan het eind van de cassette.
- 2 Druk op **■** om het versneld terug- of vooruitspoelen te beëindigen.

Opmerking:

– Tijdens het terug- of vooruitspoelen van de cassette kunt u ook tegelijk een ander apparaat kiezen (bijvoorbeeld CD of TUNER).

Algemene informatie over opnemen

- Gebruik voor het opnemen enkel cassettes van het IEC-type I (normaal).
- Het opnameniveau wordt automatisch ingesteld, ongeacht de volume-, DBB-, DSC- of andere instellingen.

- Aan het begin en einde van de cassette zit een stukje aanloopband. Daardoor wordt op het begin en op het einde van de cassette gedurende zes tot zeven seconden niets opgenomen.
- Om te voorkomen dat u per ongeluk een cassette wist, kunt u het lipje op de linkerbovenhoek van de cassettekant die u wilt beveiligen uitbreken.
- Als in het display "CHECK TAPE" (controleer cassette) verschijnt dan is het beveiligingslipje uitgebroken. Plak dan een stukje doorzichtig plakband over de opening.

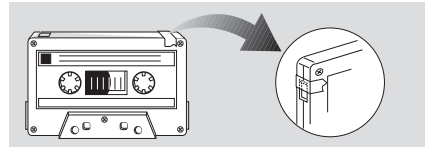
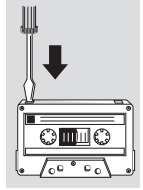

BELANGRIJK!

- **Opnemen is slechts geoorloofd als geen inbreuk wordt gemaakt op auteursrechten of andere rechten van derden.**
- **Opnemen is alleen maar mogelijk op cassettedeck 2.**

Vorbereidingen voor het opnemen

- 1 Druk op **TAPE** om cassettedeck 2 te kiezen (TAPE 2).
- 2 Plaats een cassette die geschikt is voor opnemen in cassettedeck 2 met de volle spoel links.
- 3 Zet het bronapparaat dat u wilt opnemen klaar.
CD – plaats de cd('s) in de speler.
TUNER – stem af op de gewenste radiozender.
TAPE – plaats de bespeelde cassette in cassettedeck 1 met de volle spoel links.
AUX – sluit een extern apparaat aan.

Bediening van/ opnemen op het cassettedeck

Tijdens het opnemen

→ REC begint te knipperen.

- Het is niet mogelijk om naar een ander apparaat te luisteren behalve bij het kopiëren van een cassette.
- Tijdens het opnemen of kopiëren van een cassette is het niet mogelijk om de timer in te schakelen.

Opnemen met één druk op de knop

- 1 Druk op **CD, TUNER** of **AUX** om het bronapparaat te kiezen.
- 2 Start het afspelen op het gekozen apparaat.
- 3 Druk op **RECORD** om het opnemen te starten.

Om het opnemen te beëindigen

- Druk op ■ op het systeem.

Opmerking:

– *Opnemen met één druk op de knop is niet mogelijk als u TAPE gekozen heeft; in het display verschijnt dan "SELECT SOURCE" (kies een bron).*

Synchroon starten bij opnemen van een cd

- 1 Druk op **CD** om de cd te kiezen.
- Druk op ◀ of ▶ om het nummer te kiezen waarmee u de opname wilt starten.
- U kunt de volgorde waarin u de nummers wilt opnemen programmeren (zie "Bediening van de cd-speler - Programmeren van cd-nummers").
- 2 Druk op **RECORD** om het opnemen te starten.
→ De cd begint automatisch te spelen.

Om een ander nummer te kiezen tijdens het opnemen

- 1 Druk op ▶|| om de opname te onderbreken.
- 2 Druk op ◀ of ▶ om het gewenste nummer te kiezen.
- 3 Druk op ▶|| om het opnemen te hervatten.

Om het opnemen te beëindigen

- Druk op ■.
→ Het opnemen en het afspelen van de cd worden tegelijk beëindigd.

Kopiëren van cassettes

- 1 Plaats de bespeelde cassette in cassettedeck 1.
- U kunt de cassette klaarzetten bij de passage waar u wilt beginnen met opnemen.
- 2 Druk op **DUBBING**.
→ Het afspelen en het opnemen gaan tegelijk van start.
→ In het display verschijnt "DUB".
- U kunt slechts één kant van de cassette kopiëren. Om op de andere kant verder te gaan met opnemen moet u aan het einde van kant A beide cassettes omdraaien naar kant B en de voorgaande stappen herhalen.

Om het kopiëren te beëindigen

- Druk op ■.

Opmerkingen:

- *Het kopiëren van cassettes is enkel mogelijk van cassettedeck 1 naar cassettedeck 2.*
- *Voor een goede kopie moet u cassettes met een zelfde speelduur gebruiken.*

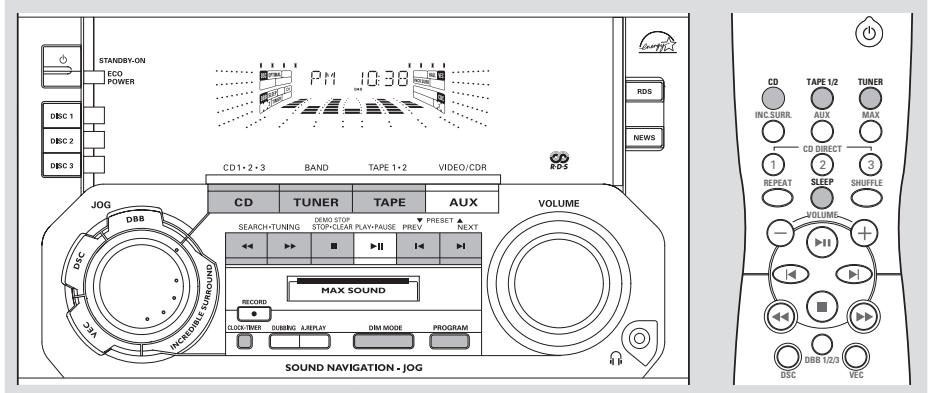

BELANGRIJK!

Als het systeem in de energiebesparende stand-by-stand staat, kunt u de klok en de timer niet bedienen.

Lezen van de klok

Als het systeem stand-by staat, wordt de klok weergegeven (mits deze ingesteld is).

Om de klok te lezen als één van de apparaten gekozen is (bijvoorbeeld CD of TUNER)

- Druk op **CLOCK•TIMER**.
→ De klok verschijnt gedurende enkele seconden in het display.
→ Als de klok nog niet ingesteld is dan verschijnt in het display "--:--".

Instellen van de klok

De klok kan ingesteld worden op het 12-uurs- of het 24-uurssysteem (bijvoorbeeld "AM 12:00" of "00:00")

- 1 Druk, in stand-by of als de klok weergegeven wordt, **eenmaal** op **CLOCK•TIMER**. Druk bij de andere bronnen **tweemaal** op **CLOCK•TIMER**.
- 2 Druk herhaaldelijk op **PROGRAM** om de klok te kiezen.
→ "AM 12:00" of "00:00" begint te knipperen.

- 3 Druk herhaaldelijk op ◀◀ of ▶▶ op het systeem om het uur in te stellen.
- 4 Druk herhaaldelijk op ◀ of ▶ op het systeem om de minuten in te stellen.
- 5 Druk nogmaals op **CLOCK•TIMER**.
→ De klok begint te lopen.

Om af te sluiten zonder de instellingen op te slaan

- Druk op ■ op het systeem.

Opmerkingen:

- De klokinstellingen worden gewist als de stekker uit het stopcontact gehaald wordt of in geval van een stroomonderbreking.
- Als tijdens het instellen van de klok gedurende 90 seconden geen enkele toets ingedrukt wordt dan wordt het instellen van de klok automatisch beëindigd.
- Voor het instellen van de tijd met het RDS-signaal, zie "Radio-ontvangst - Instellen van de RDS-klok".

Instellen van de timer

De cd-speler, tuner of cassettedeck 2 kunnen op een ingestelde tijd automatisch ingeschakeld worden; zo kan het systeem als wekker dienen.

BELANGRIJK!

- **Controleer of de klok juist staat voor u de timer instelt.**
- **Eens de timer ingesteld is, blijft deze ingeschakeld.**
- **De timer start niet als er een opname bezig is.**
- **Als het systeem met de timer ingeschakeld wordt dan staat het volume eerst op minimum en wordt vervolgens steeds harder tot op het niveau waarop het het laatst stond.**

- 1 Houd **CLOCK•TIMER** langer dan **twee seconden** ingedrukt om de timer te kiezen.
 → "FM 12:00" of "00:00" of de laatste timerinstelling begint te knippen.
 → **TIMER** begint te knippen.
 → De laatst gekozen bron brandt terwijl de andere bronapparaten knippen.
- 2 Druk op **CD, TUNER** of **TAPE** om de gewenste bron te kiezen.
- Zorg ervoor dat het bronapparaat klaar staat.
CD – Plaats de cd(s) in het apparaat. Wilt u vanaf een bepaald nummer starten, stel dan een programma samen (zie "Bediening van de cd-speler - Programmeren van cd-nummers").
TUNER – stem af op de gewenste radiozender.
TAPE – plaats een bespeelde cassette in cassettedeck 2.
- 3 Druk herhaaldelijk op ◀◀ of ▶▶ op het systeem om het uur in te stellen van de tijd waarop de timer moet starten.
- 4 Druk herhaaldelijk op ◀ of ▶ op het systeem om de minuten in te stellen van de tijd waarop de timer moet starten.

- 5 Druk op **CLOCK•TIMER** om de starttijd op te slaan.
 → **TIMER** blijft in het display staan.

- Op de ingestelde tijd begint het gekozen bronapparaat te spelen.

Om af te sluiten zonder de instellingen op te slaan

- Druk op ■ op het systeem.

Opmerkingen:

- *Als het gekozen bronapparaat (CD) niet beschikbaar is op het moment dat de timer de ingestelde tijd bereikt dan wordt automatisch de TUNER gekozen.*
- *Als tijdens het instellen van de timer gedurende 90 seconden geen enkele toets ingedrukt wordt dan wordt het instellen van de timer automatisch beëindigd.*

Om de timer uit te schakelen

- 1 Houd **CLOCK•TIMER** langer dan **twee seconden**.
- 2 Druk op ■ op het systeem om de timer uit te schakelen.
 → In het display verschijnt "OFF" en het woord **TIMER** verdwijnt.

Om de timer opnieuw in te schakelen (zelfde tijd en zelfde apparaat)

- 1 Houd **CLOCK•TIMER** langer dan **twee seconden**.
- 2 Druk nogmaals op **CLOCK•TIMER** op de starttijd vast te leggen.
 → In het display verschijnt **TIMER**.

Klok/Timer

Inslapen met de timer

Met deze functie kunt u een bepaalde tijdsduur kiezen waarna het systeem automatisch stand-by schakelt.

- 1 Druk herhaaldelijk op **SLEEP** op de afstandsbediening om de tijdsduur te kiezen.
→ U kunt kiezen uit de volgende instellingen (de duur in minuten):
15 → 30 → 45 → 60 → OFF → 15 ...
→ In het display verschijnt "SLEEP xx" of "OFF" (uit). "xx" is de tijd in minuten.
- 2 Als u de gewenste tijdsduur bereikt heeft, drukt u op de toets **SLEEP** om te stoppen.
→ In het display verschijnt **SLEEP**, behalve als u "OFF" (uit) gekozen heeft.
→ De timer is nu ingesteld voor het inslapen. Voor het systeem stand-by geschakeld wordt, worden de laatste 10 seconden in het display afgeteld.
"SLEEP 10" → "SLEEP 9".... →
"SLEEP 1" → "SLEEP"

Om de resterende tijd te zien als de inslaapfunctie van de timer ingeschakeld is

- Druk **eenmaal** op **SLEEP**.

Om de inslaapfunctie van de timer te wijzigen

- Druk nogmaals op **SLEEP** terwijl de resterende inslaaptijd weergegeven wordt.
→ In het display verschijnen de volgende instellingen voor de inslaapfunctie van de timer.

Om de inslaapfunctie van de timer uit te schakelen

- Druk herhaaldelijk op **SLEEP** tot in het display "OFF" (uit) verschijnt, of druk op de toets **STANDBY ON**.

Externe apparaten

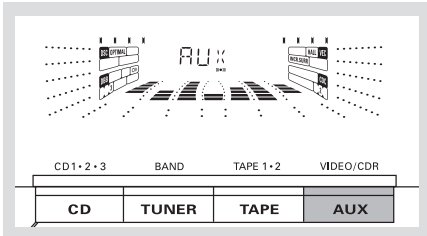

- 2 Druk op **AUX** om het externe apparaat te kiezen.
→ In het display verschijnt "AUX" of "CDR".

Opmerking:

- U kunt blijven gebruik maken van alle geluidsinstellingen (bijvoorbeeld DSC, DBB, enzovoort).
- Zie de gebruiksaanwijzing van het aangesloten apparaat voor meer details.

Luisteren naar een extern apparaat

- 1 Sluit de audio-uitgangen van het externe apparaat (tv, videorecorder, laserdiskspeler, DVD-speler of cd-recorder) aan op de ingangen **AUX/CDR IN** van uw systeem.

Voor opnemen, zie het hoofdstuk "Bediening van/ opnemen op het cassettedeck".

VERSTERKER

Uitgangsvermogen	2 x 120 W MPO
.....	2 x 60 W RMS ⁽¹⁾
Signaal/ruisverhouding	≥ 67 dBA (IEC)
Frequentiebereik	50 – 15000 Hz
Ingangsgevoeligheid	
AUX In / CDR In	500 mV / 1V
Uitgangen	
Luidsprekers	≥ 6 Ω
Hoofdtelefoon	32 Ω – 1000 Ω
(1) (6 Ω, 1 kHz, 10% THD)	

CD-SPELER

Aantal programmeerbare nummers	40
Frequentiebereik	20 – 20000 Hz
Signaal/ruisverhouding	≥ 80 dBA
Kanaalscheiding	≥ 60 dB (1 kHz)
Totale harmonische vervorming	< 0,003%

RADIO-ONTVANGST

FM-bereik	87,5 – 108 MHz
MW-bereik	531 – 1602 kHz
LW-bereik	153 – 279 kHz
Aantal programmeerbare zenders	40
Antennes	
FM	75 Ω-draadantenne
AM	raamantenne

CASSETTEDECK

Frequentiebereik	
NORMAL-cassettes (type I)	
.....	80 – 12500 Hz (8 dB)
Signaal/ruisverhouding	
NORMAL-cassettes (type I)	≥ 48 dBA
Jengel	≤ 0,4% DIN

LUIDSPREKERS

Systeem	3-weg; dubbel basreflex
Impedantie	6 Ω
Woofer (lage tonen)	1 x 5,25"
Tweeter (hoge tonen)	1 x 2,5"
Afmetingen (b x h x d)	210 x 315 x 235 (mm)
Gewicht	3,0 kg per stuk

ALGEMEEN

Materiaal/afwerking	polystyreen/metaal
Netspanning	220 – 230 V / 50 Hz
Stroomverbruik	
Ingeschakeld	60 W
Stand-by	≤ 25 W
Stand-by, energiebesparende stand	< 1 W
Afmetingen (b x h x d)	265 x 310 x 381 (mm)
Gewicht (zonder luidsprekers)	7,0 kg

Wijzigingen van de technische gegevens en de uitvoering voorbehouden.

Onderhoud

Schoonmaken van het systeem

- Gebruik een zachte doek die u vochtig maakt met een zacht schoonmaakmiddel. Gebruik geen schoonmaakmiddelen die alcohol, spiritus, ammonia of bijtende middelen bevatten.

Schoonmaken van de cd's

- Als een cd vuil geworden is, maak die dan schoon met een poetsdoek. Wrijf de cd vanuit het midden schoon. Wrijf niet in cirkelvormige bewegingen.
- Gebruik geen oplosmiddelen zoals benzine, verdunner, reinigers die in de handel verkrijgbaar zijn of antistatische sprays die bedoeld zijn voor analoge platen.



Schoonmaken van de cd-lens

- Na langdurig gebruik kan zich vuil en stof verzamelen op de cd-lens. Voor een goede afspeelkwaliteit dient de lens schoongemaakt te worden met Philips-lensreiniger of met een ander reinigingsmiddel dat in de handel verkrijgbaar is. Volg de aanwijzingen die bij de lensreiniger zitten.

Schoonmaken van de koppen en de bandgeleiders

- Voor een goede opname- en afspeelkwaliteit moet u de koppen (A), de toonas(sen) (B) en de aandrukrol(len) (C) telkens na ongeveer 50 uur gebruik schoonmaken.
- Gebruik een wattenstaafje met een beetje reinigingsvloeistof of alcohol.
- U kunt de koppen ook schoonmaken door een schoonmaakcassette eenmaal af te spelen.

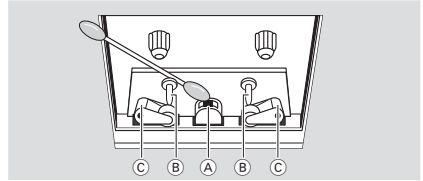

Demagnetiseren van de koppen

- Gebruik een demagnetiseercassette die u bij uw leverancier kunt verkrijgen.

Verhelpen van storingen

WAARSCHUWING

Probeer in geen geval zelf het systeem te repareren want dan vervalt de garantie. Maak het apparaat niet open want dan loopt u het risico een elektrische schok te krijgen.

Als zich een probleem voordoet, controleer dan eerst de punten op de onderstaande lijst voor u het systeem in reparatie geeft. Kunt u het probleem niet oplossen aan de hand van deze aanwijzingen, raadpleeg dan uw leverancier of serviceorganisatie.

Probleem

Oplossing

BEDIENING VAN DE CD-SPELER

In het display staat "NO DISC" (geen cd).

- Plaats een cd in het apparaat.
- Controleer of de cd niet ondersteboven in lade ligt.
- Wacht tot de condens van de lens verdwenen is.
- Vervang de cd of maak deze schoon, zie "Onderhoud".

In het display staat "DISC NOT FINALIZED" (cd niet afgesloten).

- Gebruik een CD-RW of CD-R die afgesloten is.

RADIO-ONTVANGST

Slechte radio-ontvangst.

- Als het signaal te zwak is, richt dan de antenne of sluit een buitenantenne aan voor een betere ontvangst.
- Zet het mini-hifi-systeem verder van uw tv of videorecorder af.

BEDIENING VAN/ OPNEMEN OP HET CASSETTEDECK

Opnemen of afspelen lukt niet.

- Maak de onderdelen van het cassettedeck schoon, zie "Onderhoud".
- Gebruik enkel NORMAL-cassettes (IEC I).
- Plak een stukje plakband over de opening waarvan het lipje ontbreekt.

Het cassettevak gaat niet open.

- Haal de stekker uit het stopcontact, steek deze er daarna weer in en zet het systeem weer aan.

ALGEMEEN

Het systeem reageert niet als er een toets ingedrukt wordt.

- Haal de stekker uit het stopcontact, steek deze er daarna weer in en zet het systeem weer aan.

Geen of slecht geluid.

- Stel het volume in.
- Maak de hoofdtelefoon los.
- Controleer of de luidsprekers goed aangesloten zijn.
- Controleer of het afgestripte uiteinde van de luidsprekerkabel vastgeklemd is.

Het linker- en rechterkanaal zijn verwisseld.

- Controleer de aansluitingen en de plaats van de luidsprekers.

De afstandsbediening werkt niet zoals het hoort.

- Kies het juiste apparaat (bijvoorbeeld CD of TUNER) voor u op een functietoets drukt (▶, ◀, ▶▶).
- Breng de afstandsbediening dichterbij het systeem.
- Plaats de batterijen met de polariteit (+/- tekens) zoals aangegeven.
- Vervang de batterijen.
- Richt de afstandsbediening naar de infraroodsensor van het systeem.

De timer werkt niet.

- Stel de klok juist in.
- Houd CLOCK•TIMER ingedrukt om de timer in te schakelen.
- Als er een opname of kopiëren van een cassette bezig is, beëindig dan het opnemen.

Niet alle verlichting brandt.

- Druk op DIM om de display-instelling DIM OFF te kiezen.

De instellingen van de klok/ timer zijn gewist.

- De stroom is uitgevallen of de stekker is uit het stopcontact gehaald. Stel de klok/timer opnieuw in.

Er verschijnt automatisch informatie in het display en de toetsen beginnen te knipperen.

- Houd ■ op het systeem ingedrukt om het demonstratieprogramma uit te schakelen.